

ACERT™
Technology

新世代環境対応型エンジン搭載

D3K
D4K
D5K

ブルドーザ

CAT®

	D3K LGP	D4K LGP <small>[受注生産品]</small>	D5K LGP
● 運 転 質 量	8,550kg	8,750kg	10,300kg
● エンジン定格出力	55kW (75PS)	63kW (85PS)	72kW (97PS)
特定特殊自動車排出ガス基準適合車 (D3K、D5K) 特定特殊自動車少数特例基準適合車 (D4K)			国土交通省低騒音型建設機械 (D3K、D5K)



新たなフォルムに宿る、 次代へのアプローチ。

その先の技術へ...

次代のあるべき姿がある。

オペレーションに、コスト低減に、そして環境対応に

確かな性能をその新たなフォルムに宿して

進化を遂げたNEWマシン

CAT D3K/D4K/D5K ブルドーザ



D5K LGP キャブ仕様車
※ライト(6個仕様)はオプションです。



D4K【受注生産品】LGP キャノピ仕様車
※キャノピ仕様はオプションです。
ライト(6個仕様)、シングルローサシューはオプションです。
特定特殊自動車少数特例基準適合車



D3K LGP キャブ仕様車

ハイレベルな環境性能の実現

新世代環境技術「**ACERT™** テクノロジー」

先端技術が創る高い操作性

エレクトロニクスを駆使した **先進の制御システム**

オペレータ環境の向上

より快適で使いやすい **オペレータステーション**

生産性のあくなき追求

高効率をきわめた **CATパワートレイン**

イーजीメンテナンスという信頼

手間もコストも低減する **メンテナンスサポート**

機械情報が常にある安心

安心サポートの「**Product Link Japan**」



特定特殊自動車
排出ガス基準適合車※1



国土交通省
低騒音型建設機械※2



国土交通省指定
標準操作方式建設機械

※1: D3K、D5Kのみ (D4Kは特定特殊自動車少数特例基準適合車)
※2: D3K、D5Kのみ

D3K/D4K/D5K

ブルドーザ

CAT C4.4 ACERT™ エンジン搭載

CATの新世代電子制御エンジン「ACERT」。最先端のエレクトロニクスを駆使し、燃焼行程を効率的に制御することで、排出ガスを最小限に抑えました。クリーン、低コスト、そして高い信頼性を実現したCATの最先端エンジンです。定格回転を1900min⁻¹に抑えたことにより、低速での粘り強さ、エンジン寿命と信頼性がさらに向上しました。

オフロード法*基準値に適合

CAT C4.4 ACERT エンジンは、オフロード法*に適合した高性能な環境対応エンジンです。(D3K、D5K)

* オフロード法…特定特殊自動車排出ガスの規制等に関する法律



定格出力	総排気量	4,400cc
D3K : 55kW (75PS)	D4K : 63kW (85PS)	D5K : 72kW (97PS)

CATの新世代環境対応型エンジン

ACERT™
Technology

新世代環境対応型エンジン搭載

ACERT™ (アサート) Technology

Advanced Combustion Emission Reduction Technology

排気を吸気に一切戻さずクリーンな空気だけをシリンダ内に供給し、電子制御により最適な量の燃料を最適な条件で噴射して、燃焼させることで排出ガスを飛躍的にクリーンにする最先端技術です。

- 1回の燃焼で多段噴射が可能
- 1000万通りの噴射パターン
- CAT独自の技術の応用による高い信頼性
- オフロード法*排出ガス基準に適合

* オフロード法…特定特殊自動車排出ガスの規制等に関する法律

燃料噴射システム

- 新開発 CATコモンレールシステム (SF*)
- 最大1,600気圧の高圧噴射で低燃費。
- 多段噴射で排気ガス成分を低減。
- 信頼性の高いオイル潤滑式の燃料ポンプを採用。

*SF: Single Fluid

特定特殊自動車
排出ガス基準適合車
(D3K、D5K)



CAT電子制御システム

新開発ADEM 4

- 超高速の処理速度と大容量のメモリで燃料の噴射量、タイミングをコントロール。
- コントローラは窒素ガス封入で安定した制御を維持。

吸気システム

ターボチャージャー

- エンジンとの最適マッチングを実現。より完全に近い燃焼が可能。

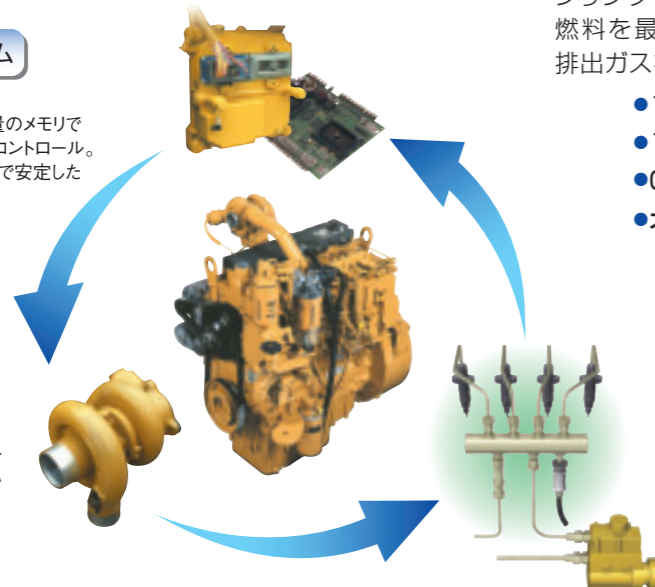

注)各コンポーネントの写真はイメージです。

使いやすいダイヤル式アクセルを採用

クラス初

従来のレバー式から一新、ダイヤル調整できめ細かいアクセルコントロールが行えます。掘削などの重作業では「パワー」にセットして生産性向上を、整地などの軽作業では「エコ」にセットすることで燃費向上を図ることができます。



さらに作業効率アップ、大型VPATドーザ

大型ブレードにより生産性を向上するとともに、エッジ部分への視界を大幅に向上。また変形に強い箱型断面構造により、高い耐久性を実現しました。

ブレード容量 1.7m³ 36%UP (D3K LGP)

VPATドーザを装備

カッティングエッジの掘削角度を52度から58度の範囲で任意に調整可能なVPAT (Variable pitch, Power Angle Tilt)ドーザを装備。土質や作業に合わせた最適な掘削角度により、生産性向上が図れます。



■エッジ視認性向上

ブレードシェイク機構を新装備

ブレードの泥落としをボタン一つで簡単に行えるブレードシェイク機構を新たに装備。

(レーザー均平システムを装着した場合、ブレードシェイク機構は作動しません)

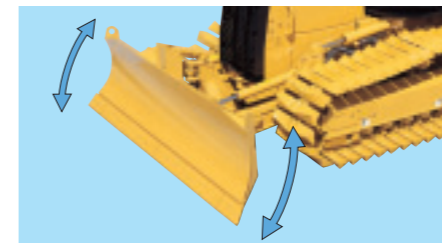

力強い走行性能、ランニングコスト低減を実現

大型スプロケットによる高い走行性、箱型断面構造のトラックローラフレーム、プランタリ式ファイナルドライブによる堅牢な足回りに加え、セグメントスプロケット、密封潤滑式トラックにより、稼働経費を抑えます。

摩耗寿命を大幅に延長するローリングブッシュトラックを搭載 (シングルグロウサシュー用オプション)

新開発のリンク、ブッシュ、ローラ、アイドラまたスプロケットの総合的な動きにより、摩耗寿命を大幅に延長します。それにより、最もコストのかかる足回りのオーバーホールのインターバルが延長され、稼働コストを低減することができます。



▲新設計のトラックリンクは左右共通となり、丈夫でシンプルな構造に。

ブッシュ反転不要

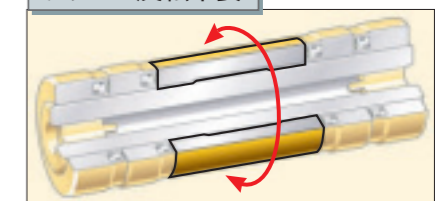

ピン・ブッシュは密封式のカートリッジ構造。ブッシュが回転するため、摩耗が均一化され、摩耗寿命の延長を実現。摩耗によるブッシュの反転作業も不要です。

*ローリングブッシュトラック装着車両には、低騒音型ステッカは貼られません。

CATブルドーザ最新の快適環境、広々ワイドな新型ROPS/FOPSキャブ。



明るく広々とした作業視界、ゆとりの足もととスペース、室内騒音も従来比-5dBを達成。次代のCATブルドーザを象徴する新コンセプトデザインの大型キャブを装備。ブレード先端の視認性が格段にアップしました。

ガラス面積 **25%UP**
当社従来機比

キャブ容積 **19%UP**
当社従来機比

室内騒音値 **70 dB**
定置、ハイアイドル時



●ROPS/FOPSキャブ仕様車もご用意しています。

ROPS
Rollover Protective Structure
転倒時運転者保護構造

FOPS
Falling Object Protective Structure
落下物保護構造

*1、*2はISO (国際標準化機構) 及びSAE (米国自動車技術協会) の規格によります。
*2は労働安全衛生法によるヘッドガードの機能も満たします。

シートマウントコントロール新採用

クラス初

シートの動きに左右ジョイスティックが追従することで、常に最適な姿勢を保ったまま運転操作が行えます。

独立式ポジション調整

ジョイスティックとシートはそれぞれ独立して前後位置調整が可能。高さ調整が可能なリストレスト、アームレストと合わせてオペレータの体格や好みに応じたきめ細かいポジション調整が行えます。

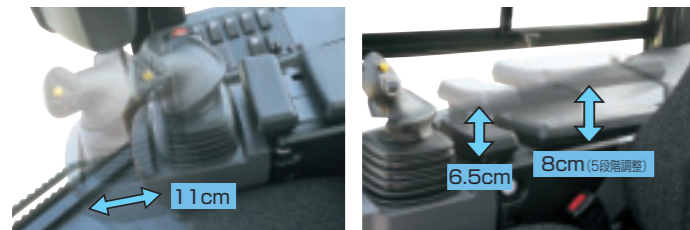

疲労低減のCATエアサスペンションシート

圧縮エアをクッションとして優れた振動吸収効果を発揮するエアサスペンションシート。快適な乗り心地をもたらします。

クラス初



液晶ディスプレイ付き多機能ダッシュパネル

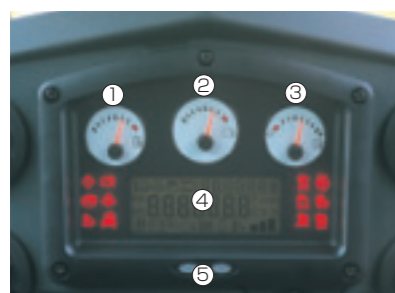

各種メータ類やモニタリング機能など様々な機能を集約した新型ダッシュパネル。見やすいワイド液晶ディスプレイを装備し、作業に合わせ各種設定などの変更が容易に行えます。

- ① 油温計
- ② 冷却水温計
- ③ 燃料計
- ④ 液晶ディスプレイ
- ⑤ 設定項目切替スイッチ

作業に合わせた各種設定

ブレーキ統合デセルペダル設定	<ul style="list-style-type: none"> → ブレーキのみ → ブレーキ + デセル
作業装置レスポンス設定	<ul style="list-style-type: none"> → 微操作モード → 通常モード → クイックモード
旋回レスポンス設定	<ul style="list-style-type: none"> → 微操作モード → 通常モード → クイックモード

E&H (Electronic and Hydraulic Control System) コントロール

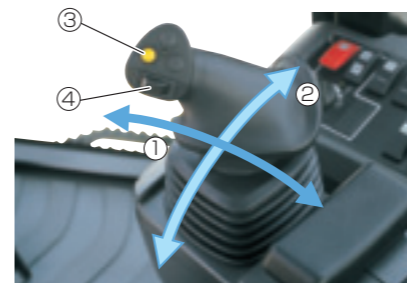

先進の電子・油圧制御が新たに可能にした、より軽くスムーズな作業機コントロールシステム。

クラス初



- ① ブレード上げ下げ
- ② ブレードチルト
- ③ ブレードシェイクボタン
- ④ ブレードアングル操作ホイール

さらに使いやすく進化した、HSTコントロール

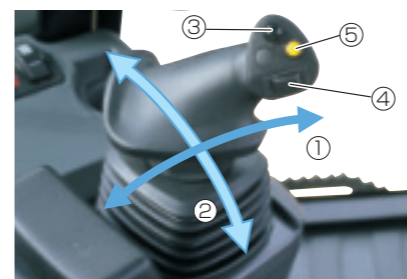

前後進切替え、ステアリング、スピード調節がレバー1本で軽くスムーズに行える電子制御HST。新機能も加わり、さらに使いやすく進化した。



国土交通省指定
標準操作方式建設機械

- ① 前後進切替え
- ② 左右ステアリング
- ③ ホーンボタン
- ④ 速度調整ホイール
- ⑤ 速度メモリボタン

速度調整ホイール

ダイヤル式速度調整ホイールを回すだけで、作業や好みに合わせたスピード設定が容易に行えます。右に動かすとスピードアップ、左に動かすとスピードダウンです。

速度メモリボタン

あらかじめ、よく使用する速度を記憶させておき、ボタン一つで速度を呼び出すことができます。

デセル&ブレーキをワンペダルに集約

煩雑なペダル操作をシンプルに。デセルペダルにブレーキ機能が盛り込まれ、シンプルな操作が可能になりました。



■ フットレスト

急勾配での走行時に体を支える事ができ、安定した姿勢で運転操作が行えます。

使いやすく便利な各種装備



フロントワイバ リアワイバ

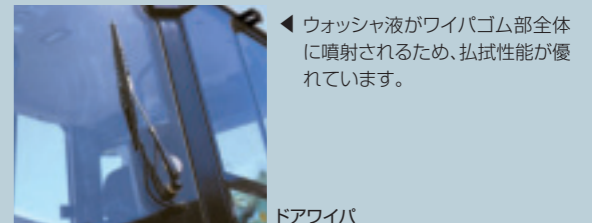

ドアワイバ

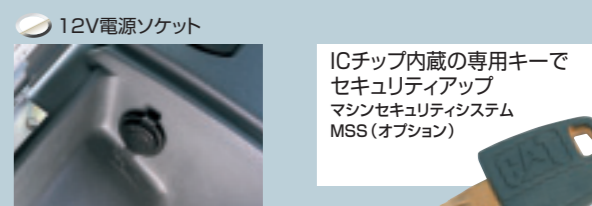

ICチップ内蔵の専用キーでセキュリティアップ。マシンセキュリティシステム MSS (オプション)

ID番号が記録された専用キー以外では車両が始動できないセキュリティシステムです。

※予め登録が必要です。詳しくは販売店までお問い合わせください。

▶ 先進のメンテナンス性と安全性

長く安心して使えるための
独自の設計思想

日常の点検がしやすくなった左サイドドア
エンジン左側サイドドアが開閉可能に。エンジン周りへのアクセス性が一段とアップしました。

エンジンエアフィルタ

リアサイドドア (右側)
① メンテナンスフリーバッテリー
② コントロールバルブ

燃料フィルタ
エンジン上部に位置し、交換作業が容易です。

CAT純正メンテナンスフリーバッテリー
電解液等の補充が不要の長寿命CAT純正バッテリーです。

作動油レベルサイトゲージ

エンジンオイルフィルタ

燃料&作動油給油口
地上から手が届く位置で補給がラクに行えます。

ウォーターセパレータ&手動式燃料プライミングポンプ
軽い力で簡単に燃料ラインのエア抜きが行えます。

セグメントスプロケット

リアサイドドア (左側)
① 作動油フィルタ
② ウォッシュタンク
③ エアコンフィルタ

充実の安全機能・装備

オペレータ感知システム

オペレータがシートに座っていないと、走行装置も作業装置も作動しないシートスイッチを採用。

非常ブレーキ

また万一のエンジン停止の場合、自動的に非常ブレーキが作動します。



▶ 機械情報が常にあるという安心

遠隔での
車両管理をサポート

PL-Japan

プロダクトリンクジャパン

建機遠隔稼働管理システム

プロダクトリンクジャパン・ベーシックとは、車両の各種情報 (車両位置/稼働状況/始動警告) を無線通信で送信することにより、遠隔地で車両管理を可能とするシステムです。

オフィスでも、外出先でも。
機械情報をリアルタイムにチェック。



●車両情報はインターネット配信。パソコンや携帯電話でいつでも閲覧できます。

機械管理を効率化

複数台保有でも全車両の位置や稼働状況を一元管理。車両配備、出荷拠点や運送ルートが効率化できます。



稼働管理業務の効率化

稼働記録が正確にパソコンに残るため、日報などの稼働管理業務の手間を低減できます。



充実のお客様対応

車両情報をお客様と共有でき、よりきめ細かいご提案・情報提供ができます。



※本システムは、地上波携帯電話の通信網を使用しているため、電波の届かない場所、電波の弱い所、通信のサービスエリア外ではご使用できません。詳しくはお近くの販売店にお問い合わせ下さい。



新車時の性能をいつまでも

お客様に代わり、プロのメカニックが各種点検整備など適切な維持管理をお手伝い。ニーズに応じて最適な機械管理をご提供いたします。

<p>定期点検契約</p> <ul style="list-style-type: none"> 月例の機械点検 + 定期自主検査 + オイル分析(SOS) 	<p>メンテナンス契約</p> <ul style="list-style-type: none"> 定期点検契約 + オイル交換 + フィルタ交換 	<p>修理保証付メンテナンス契約</p> <ul style="list-style-type: none"> メンテナンス契約 + 突発故障時の修理費保証 	<p>修理請負契約</p> <p>修理保証付メンテナンス契約の保証対象を拡大。ランニングコストの定額化がはかれます。</p>
--	--	---	---

超々湿地仕様車

- D3K 超々湿地仕様車
- 運転質量 9,800mm
 - 全長 4,665mm
 - 全幅 3,470mm
 - 全高 2,790mm
 - 接地長 2,955mm
 - 履帯幅 990mm
 - 接地圧 16kPa
 - ブレード幅×高さ 3,470mm×690mm



キャノピ仕様車

用途に合わせてROPS/FOPSキャノピ仕様車もお選びいただけます。

- D3K キャノピ仕様車
- 運転質量 湿地車 8,300kg
乾地車 7,750kg
 - 全高 湿地車 2,790mm
乾地車 2,765mm



D3K LGP キャノピ仕様車

■ 外形図 D3K

[単位：mm]

図は湿地車です。()内は乾地車の数値です。

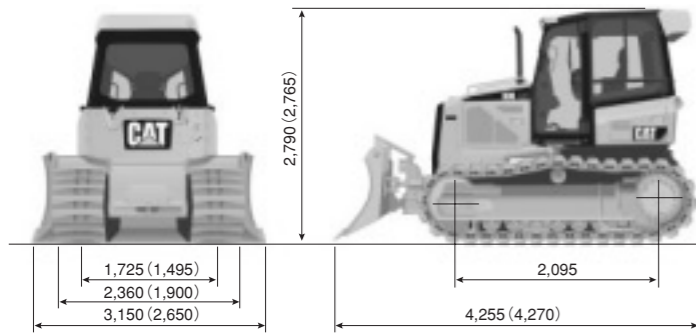

■ 外形図 D4K [受注生産品]

[単位：mm]

図は湿地車です。()内は乾地車の数値です。

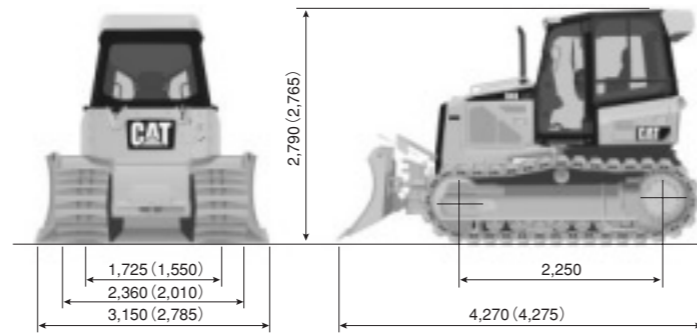

■ 外形図 D5K

[単位：mm]

図は湿地車です。()内は乾地車の数値です。

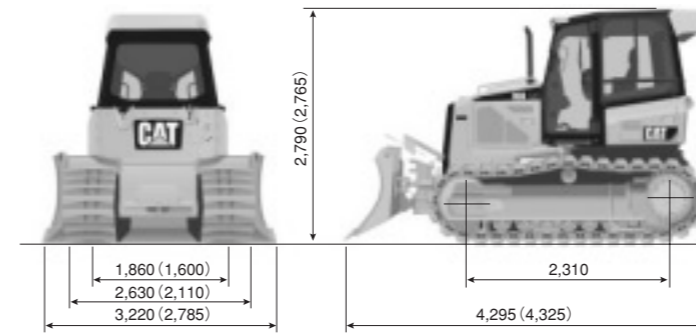

■ 主要諸元 D3K

	湿地車 (LGP)	乾地車 (XL)
運 転 質 量 kg	8,550	8,000
定 格 出 力 kW (PS)	55 (75)	
走行速度	9.0	
前 進 km/h	9.0	
後 進 km/h	10.0	
主 要 寸 法	全長(ブルドーザ装置付) mm	4,255
	ブルドーザ装置付 mm	3,150
	ブルドーザ装置付(最大アングル時) mm	2,875
	トラクタ単体 mm	2,360
全高(キャブ上端まで) mm	2,790	
クローラ中心距離 mm	1,725	
シュー幅/枚数(片側) mm/枚	635/41	
接 地 長 mm	2,095	
接 地 圧 kPa(kg/cm ²)	31 (0.32)	46 (0.47)
最低地上高 mm	310	
ブルドーザ装置	形 式	VPAT (バリアブルピッチパワーアングルチルドーザ)
	排土板(幅×高さ) mm	3,150×860
	最大上昇量/最大下降量 mm	730/575
	最大チルト量/アングル角 mm/度	440/24
エ ン ジ ン	形 式	電子制御式ハイドロスタティック
	速度段数	無段階
	HSTポンプ形式	可変容量ピストン式
	HSTモータ形式	可変容量ピストン式
エ ン ジ ン	名 称	CAT KDP-C4.4型ディーゼルエンジン [ACERT]
	形 式	4サイクル水冷直列電子制御直噴式ターボチャージャ付
	シリンダ数-内径×行程	4-105mm×127mm
	総行程容積 ℓ	4.4
エ ン ジ ン	定格出力/回転数 kW/min ⁻¹	55/1,900
	ステアリング形式	ハイドロスタティック
	ブレーキ形式 (常用・駐車・非常)	HSTブレーキ + 湿式多板スプリング作動 油圧開放式
	油圧装置	E&H コントロール
容 量	燃料タンク(軽油) ℓ	195
	ハイドロリックオイル ℓ	84
	クランクケース ℓ	11
	冷 却 水 ℓ	22

■ 主要諸元 D4K [受注生産品]

	湿地車 (LGP)	乾地車 (XL)
運 転 質 量 kg	8,750	8,350
定 格 出 力 kW (PS)	63 (85)	
走行速度	9.0	
前 進 km/h	9.0	
後 進 km/h	10.0	
主 要 寸 法	全長(ブルドーザ装置付) mm	4,270
	ブルドーザ装置付 mm	3,150
	ブルドーザ装置付(最大アングル時) mm	2,875
	トラクタ単体 mm	2,360
全高(キャブ上端まで) mm	2,790	
クローラ中心距離 mm	1,725	
シュー幅/枚数(片側) mm/枚	635/43	
接 地 長 mm	2,250	
接 地 圧 kPa(kg/cm ²)	30 (0.31)	39 (0.40)
最低地上高 mm	310	
ブルドーザ装置	形 式	VPAT (バリアブルピッチパワーアングルチルドーザ)
	排土板(幅×高さ) mm	3,150×910
	最大上昇量/最大下降量 mm	710/590
	最大チルト量/アングル角 mm/度	440/24
エ ン ジ ン	形 式	電子制御式ハイドロスタティック
	速度段数	無段階
	HSTポンプ形式	可変容量ピストン式
	HSTモータ形式	可変容量ピストン式
エ ン ジ ン	名 称	CAT C4.4型ディーゼルエンジン [ACERT]
	形 式	4サイクル水冷直列電子制御直噴式ターボチャージャ付
	シリンダ数-内径×行程	4-105mm×127mm
	総行程容積 ℓ	4.4
エ ン ジ ン	定格出力/回転数 kW/min ⁻¹	63/1,900
	ステアリング形式	ハイドロスタティック
	ブレーキ形式 (常用・駐車・非常)	HSTブレーキ + 湿式多板スプリング作動 油圧開放式
	油圧装置	E&H コントロール
容 量	燃料タンク(軽油) ℓ	195
	ハイドロリックオイル ℓ	84
	クランクケース ℓ	11
	冷 却 水 ℓ	22

■ 主要諸元 D5K

	湿地車 (LGP)	乾地車 (XL)
運 転 質 量 kg	10,300	9,600
定 格 出 力 kW (PS)	72 (97)	
走行速度	9.0	
前 進 km/h	9.0	
後 進 km/h	10.0	
主 要 寸 法	全長(ブルドーザ装置付) mm	4,295
	ブルドーザ装置付 mm	3,220
	ブルドーザ装置付(最大アングル時) mm	2,965
	トラクタ単体 mm	2,630
全高(キャブ上端まで) mm	2,790	
クローラ中心距離 mm	1,860	
シュー幅/枚数(片側) mm/枚	770/40	
接 地 長 mm	2,310	
接 地 圧 kPa(kg/cm ²)	28 (0.29)	40 (0.41)
最低地上高 mm	310	
ブルドーザ装置	形 式	VPAT (バリアブルピッチパワーアングルチルドーザ)
	排土板(幅×高さ) mm	3,220×1,010
	最大上昇量/最大下降量 mm	765/570
	最大チルト量/アングル角 mm/度	450/23
エ ン ジ ン	形 式	電子制御式ハイドロスタティック
	速度段数	無段階
	HSTポンプ形式	可変容量ピストン式
	HSTモータ形式	可変容量ピストン式
エ ン ジ ン	名 称	CAT KDP-C4.4型ディーゼルエンジン [ACERT]
	形 式	4サイクル水冷直列電子制御直噴式ターボチャージャ付
	シリンダ数-内径×行程	4-105mm×127mm
	総行程容積 ℓ	4.4
エ ン ジ ン	定格出力/回転数 kW/min ⁻¹	72/1,900
	ステアリング形式	ハイドロスタティック
	ブレーキ形式 (常用・駐車・非常)	HSTブレーキ + 湿式多板スプリング作動 油圧開放式
	油圧装置	E&H コントロール
容 量	燃料タンク(軽油) ℓ	195
	ハイドロリックオイル ℓ	84
	クランクケース ℓ	11
	冷 却 水 ℓ	22

■ 装備品

●:標準装備 ○:オプション ー:設定なし

	仕様内訳	D3K		D4K		D5K	
		LGP	XL	LGP	XL	LGP	XL
作業装置	VPATブレード W3,150×H860	●	○	ー	ー	ー	ー
	VPATブレード W2,650×H910	○	●	ー	ー	ー	ー
	VPATブレード W3,150×H910	ー	ー	●	○	ー	ー
	VPATブレード W2,785×H1,010	ー	ー	○	●	ー	ー
	VPATブレード W3,220×H1,010	ー	ー	ー	ー	●	○
	VPATブレード W2,785×H1,075	ー	ー	ー	ー	○	●
	VPATブレード W2,785×H1,075 (ブラッシュガード付)	ー	ー	ー	ー	ー	○
	リップ	ー	○	ー	○	ー	○
	ウインチ	ー	ー	ー	ー	ー	○
	足回り	405mm シングルローサシュー	ー	●	ー	ー	ー
405mm シングルローサシュー ローリングブッシュトラック ※2		ー	○	ー	ー	ー	ー
460mm シングルローサシュー		ー	ー	ー	●	ー	ー
460mm シングルローサシュー ローリングブッシュトラック ※2		ー	ー	ー	○	ー	ー
510mm シングルローサシュー		ー	ー	ー	ー	ー	●
510mm シングルローサシュー ローリングブッシュトラック ※2		ー	ー	ー	ー	ー	○
635mm シングルローサシュー		○	ー	○	ー	ー	ー
635mm カーブアベックスシュー		●	ー	●	ー	ー	ー
635mm シングルローサシュー ローリングブッシュトラック ※2		○	ー	○	ー	ー	ー
770mm シングルローサシュー		ー	ー	ー	ー	○	ー
キャブ	770mm シングルローサシュー ローリングブッシュトラック ※2	ー	ー	ー	ー	○	ー
	770mm カーブアベックスシュー	ー	ー	ー	ー	●	ー
	密閉加圧式キャブ (ROPS/FOPS)	●	●	●	●	●	●
	密閉加圧式キャブ (ROPS/FOPS) ガード付	ー	ー	ー	ー	ー	○
	キャノピ (ROPS/FOPS) ヒータ付	○	○	○	○	○	○
	エアサスペンションシート (ファブリック)	●	●	●	●	●	●
	ヒータ付エアサスペンションシート (ファブリック)	○	ー	○	ー	○	ー
	エアサスペンションシート (ビニール) ※1	○	○	○	○	○	○
	ヒータ付エアサスペンションシート (ビニール)	○	○	○	○	○	○
	アームレスト	●	●	●	●	●	●
ガード類	シートマウントコントロール	●	●	●	●	●	●
	E&H (電子制御コントロール)	●	●	●	●	●	●
	エアコンディショナ ※3	●	●	●	●	●	●
	自動選局AM/FMラジオ ※3	●	●	●	●	●	●
	12V電源ソケット	●	●	●	●	●	●
	メンテナンスフリーバッテリー	●	●	●	●	●	●
	バックアップアラーム	●	●	●	●	●	●
	ライト (4個仕様)	●	●	●	●	●	●
	ライト (6個仕様)	○	○	○	○	○	○
	リアガード	○	○	○	○	○	○
その他	カウntaxtアイト	○	○	○	○	○	○
	ヒッチ	●	●	●	●	●	●
	ドローバ (ロングタイプ)	○	○	○	○	○	○
	ヘビーデューティラジエーターグリル	○	○	○	○	○	○
	フロントスワイブ	ー	ー	ー	ー	ー	○
	リアスワイブ ※4	ー	ー	ー	ー	ー	○
	フロントドアスクリーン ※1	ー	ー	ー	ー	ー	○
	サイドスクリーン	ー	ー	ー	ー	ー	○
	リアスクリーン	ー	ー	ー	ー	ー	○
	セントラックガード	○	○	○	○	○	○
フルレンジストラックガード	○	○	○	○	○	○	
その他	エーテルスターティングエイド	○	○	○	○	○	○
	エンジンクォーラントヒータ	○	○	○	○	○	○
	工具	●	●	●	●	●	●
	プロダクトリンクジャパン・ベアシック	●	●	●	●	●	●
	マシンセキュリティシステム (MSS)	○	○	○	○	○	○
	レーザ均平システム (シングルマスト仕様)	○	○	○	○	○	○
レーザ均平システム (デュアルマスト仕様)	○	○	○	○	○	○	

※1: キャノピ仕様に含まれます。

※2: ローリングブッシュトラック装着車には、低騒音型ステッカは貼られません。

※3: キャノピ装着車には装着されません。

※4: リアスワイブ装着にはフロントスワイブが必要です。

建設機械等損料算定表
(平成16年標準) 分類コード

乾地車 (XL)
0101-013-060-01
[規格 6~8t]

湿地車 (LGP)
0101-023-070-01
[規格 7~9t]

キャタピラー・ジャパン株式会社

本社 (代表) 東京都世田谷区用賀4丁目10番1号 〒158-8530 TEL.03-5717-1121
(カタログお問い合わせ先) TEL.042-764-8742
(HPアドレス) <http://japan.cat.com/>

労働安全衛生法に基づき機体質量3トン未満の建設機械の運転には事業者が実施する「小型車両系建設機械運転技能特別教育」の修了が必要です。

労働安全衛生法に基づき機体質量3トン以上の「車両系建設機械(整地・運搬・積込・掘削用)および(解体用)の運転」には登録教育機関の行う「技能講習」を受講し修了証の取得が必要です。

CATERPILLAR(キャタピラー)、CAT及びACERTはCaterpillar Inc.の登録商標です。

掲載写真はカタログ用にポーズをつけて撮影したものです。機械から離れる場合は必ず作業装置を接地させてください。掲載写真は標準仕様と一部異なる場合があります。また仕様は予告なく変更することがあります。



本機をご使用の際は、必ず取扱説明書をよく読み、正しくお使いください。
故障や事故などを防止する為、定期点検を必ず行ってください。

この印刷物には、環境にやさしい植物油インク、FSCミックス認証用紙 (SGS-COC-001429)、
水なし印刷を使用しています。



お問い合わせ先

