

D3K2/D4K2/D5K2

ブルドーザ



※写真は海外仕様機でオプション品を含みます

		D3K2	D4K2	D5K2
エンジン定格出力(ネット)		64.2kW	71.3kW	79.0kW
ブレード容量 (可変ピッチパワー アングルチルトドーザ)	乾地仕様 (XL)	1.52m ³	1.98m ³	2.19m ³
	湿地仕様 (LGP)	1.66m ³	1.85m ³	2.34m ³
運転質量	乾地仕様 (XL)	8,200kg	8,450kg	9,500kg
	湿地仕様 (LGP)	8,660kg	8,760kg	9,940kg

日本キャタピラー 

最新テクノロジーと積み重ねた経験



特定特殊自動車排出ガス
2014年基準適合車



国土交通省
低騒音型建設機械
(D3K2 / D5K2)



2020年燃費基準
100%達成建設機械
(D3K2 / D5K2)



Catオートアイドル
ストップ機能搭載型
ブルドーザ
登録No: KT-180102-A

※写真は海外仕様機でオプション品を含みます

- 特定特殊自動車排出ガス2014年基準 適合車
- Cat® オートアイドルストップ機能搭載型ブルドーザ (NETIS登録)
- オートトラクションコントロール、ステイブルブレードで作業効率が向上
- 機能的キャブ空間でオペレータ環境が向上
- スロープアシスト (2Dマシンコントロール) 搭載
- 最先端のICT施工システム「Cat® グレード3D」(3D仕様)
- グラウンドレベルで行えるイージーメンテナンス

信頼と実績

C4.4 ACERT™ ディーゼルエンジン

環境規制の遵守と高出力を両立した
C4.4 ACERT™ ディーゼルエンジンを採用しています

実績のある電子制御テクノロジーに加え、排出ガス後処理装置により特定特殊自動車排出ガス2014年基準をクリアしています

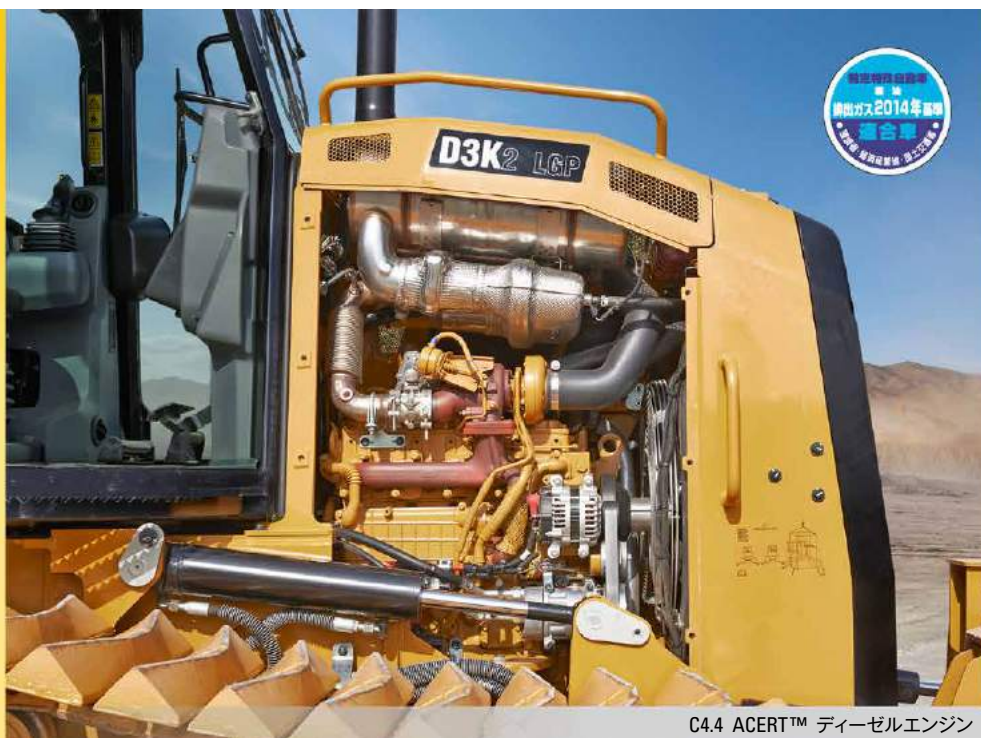

C4.4 ACERT™ ディーゼルエンジン

尿素SCRを採用し、DPFレスを実現

尿素SCRを採用し、DPF(ディーゼルパーティキュレートフィルタ)を無くしたことで、メンテナンスにかかる手間を低減することができます

モニタに尿素水残量を表示

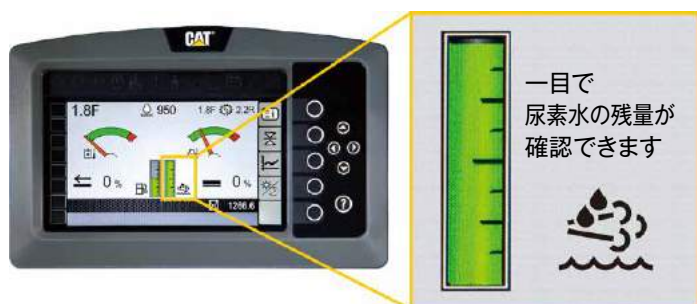

- 尿素水の補給口は燃料給油口のすぐそばにあり、効率的に補給可能
- 補給口キャップが青色で目立ち、燃料の入れ間違いを防止

燃料消費と環境への負荷を低減する機能を搭載

オートアイドルストップ機能

一定時間アイドル状態が継続すると自動的にエンジンをシャットダウンする機能です

- 無駄な燃料消費を大幅に低減
- 環境への影響を最小限に抑制

国土交通省 NETISに登録

Cat オートアイドルストップ機能
搭載型ブルドーザ
登録No: KT-130102-A



エコモード

エンジン回転数を低減するよう自動的にコントロールし無駄な燃料消費量を抑制する作業モードです



- タイヤルを回すだけで切り替えが可能
- 経済&環境面で大きな効果を得ることができます

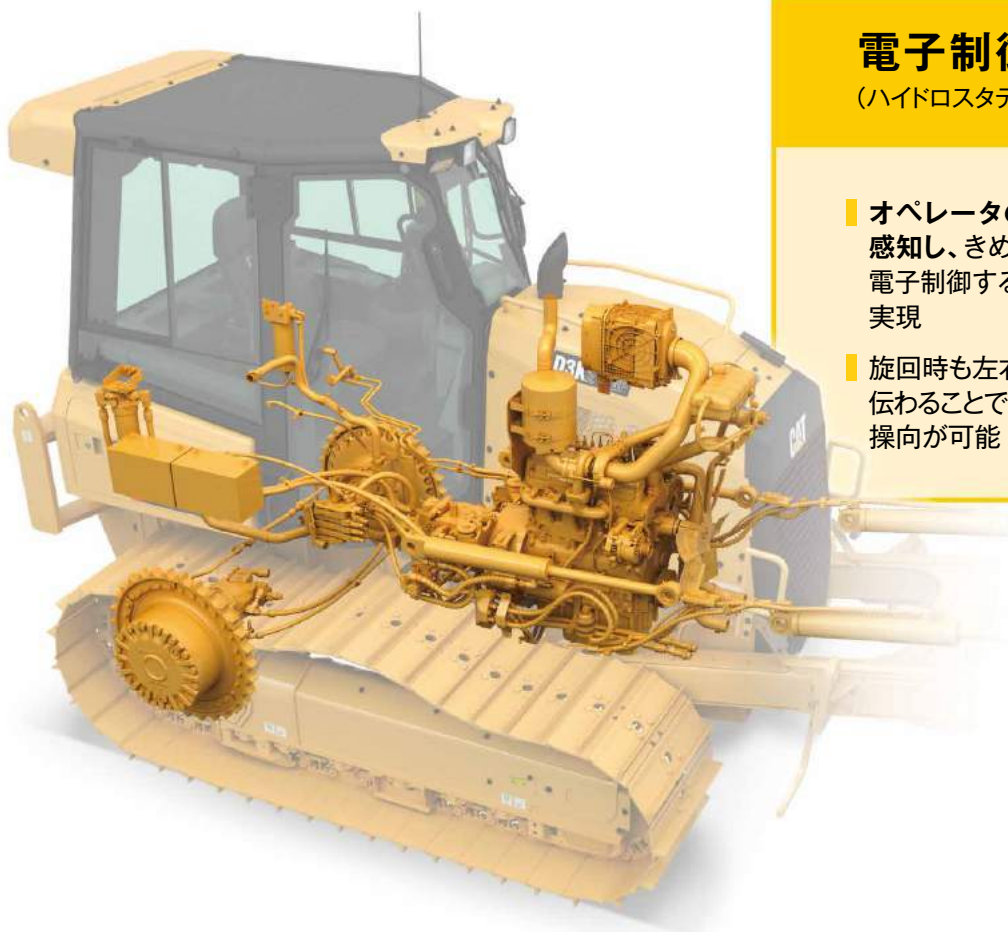

電子制御HSTを採用

(ハイドロスタティックトランスミッション)

- オペレータの操作や作業負荷等を感じし、きめ細かくポンプ、モータを電子制御するため、パワフルな作業を実現
- 旋回時も左右の足回りに常時動力が伝わることで、シンプルかつスムーズな操向が可能

オートトラクションコントロール

シューのスリップを低減

自動で牽引力をコントロールし、適切な牽引力を提供することでスリップを抑制します

- スリップを抑制することで、車両が安定します
- 無用なエンジン出力を抑制し、燃費低減につながります
- スリップを抑制することでシューの磨耗を低減し、機械経費の抑制につながります



- オートトラクションコントロールがONの場合、モニタ画面にアイコンが表示されます
- モニタで3段階に設定することができ、オペレータの好みによって効き方を変えることができます



座席右側のスイッチで簡単にON/OFFを切り替えることができます

ステイブルブレード

※写真はイメージです

手振れ補正機能のような機能で、整地作業をサポート
「ステイブルブレード」により、地面の凹凸に合わせてブレードを上下に連動させ、整地作業において、均一かつ平らに施工面を維持できるようにサポートします

- 経験の浅いオペレータでも
施工面をきれいに仕上げるようサポートします
- オペレータの疲労を軽減します



※ステイブルブレードは大きな凹凸を目標の高さに仕上げる機能ではございません

EHコントロールレバー



EH(電気油圧式)コントロールを採用し、より軽くスムーズな操作が可能です



ブレードシェイク機能

作業機レバーのボタンひとつでブレードを抑制させることにより泥を落とすことができます

運転席を降りて泥落とし作業を行わなくても、泥を落とすことができるのでオペレータの疲労を軽減することができます



パワーピッチブレード

オプション

運転席から作業機レバーのボタンでブレードのピッチ角を設定でき、利便性が高い機能です

- 時間の短縮を図れます
- オペレータの疲労を軽減します



クイックシフト(双方向シフト)

「前進」及び「後進」の各速度をあらかじめ設定することで前後進切り替えがスムーズに行えます

- 作業効率の向上
- オペレータの疲労軽減も期待できます



キャブ

機能的で無駄の無い設計



簡単に調整できる アームレスト/高さ調整

- アームレストは工具等の器具なしで簡単に調整できるため、手間がかかりません
- シートの高さは簡単に調整できるので、オペレータは手間をかけずに最適ポジションを得ることができます

エアサスペンションシート

振動の吸収性に優れたエアサスペンションを標準装備しています

- 長時間乗車する場合でもオペレータが疲れにくく快適に作業できます



シート一体型のレバー

シート一体型(シートマウント)のレバーなので機械から直接振動が伝わりにくい構造となっています

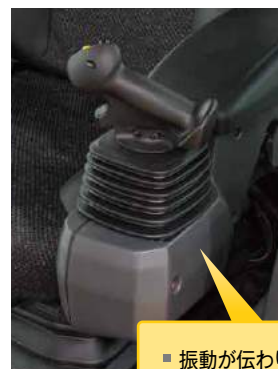

- 振動が伝わりにくいので操作が安定します
- オペレータの疲労を軽減します

充実の キャブ装備品

オペレータが快適に作業できるようにキャブ装備品は、邪魔にならず手が届きやすい絶妙な位置に配置しています



ワイパー&ウォッシャー液 AM/FMラジオ AUX端子

- 1 室内灯
- 2 各種スイッチ&ラジオ
- 3 大容量収納ボックス
- 4 エアコン 温度&風量調節
- 5 ドリンクホルダー

収納ボックスに12V電源ソケットを装備

座席右側コンソール

ROPS / FOPS キャブ



ROPS: ISO 3471-94, ISO 3164-2008に準拠
FOPS: ISO 3449-2005 Level III に準拠

- オペレータを車両転倒時や車両落下物から保護します
- 全方向への視界がクリアで視認性に優れています
- 騒音を低減し、オペレータの快適性をより向上させています

着座感知&シートベルト未装着表示

着座感知システムとモニタ表示

シートセンサでオペレータの着座を感知し、着座していない場合は、トランスミッション及び作業機をロックします
モニタに未着座マークが表示されます



離席時に体がレバーに当たり車両が誤作動するのを防止します

シートベルト未装着表示

シートベルトを未装着の場合にモニタに表示され、装着忘れを防止し、安全を徹底できます



リアビューカメラ ※ARO仕様/3D仕様は標準装備 オプション

車両後方をキャブ内のモニタに映します。オペレータは振り替えることなく、楽な姿勢で車両後部の広範囲の状況を把握することができ、危険を回避することができます



カメラ位置は車両後部の中央



車両後方がモニタに鮮明に映されます

エンジンニュートラルスタート

走行・ステアリングレバーおよびブレード操作レバー(座席左右のレバー)が中立の場合にのみエンジンが始動します



走行・ステアリングレバー

エンジン始動時に機械が動き出すことを防止し、重大事故を未然に防ぎます



パーキングブレーキスイッチ

エンジン始動に必要な条件

- オペレータが運転席に着座
- パーキングブレーキ作動
- ハイドロリックロックアウト作動
- レバーが中立(ニュートラル)

スロープ表示

ブレードの「縦断勾配」および車両の「横断勾配」をリアルタイムでモニタに表示します

勘に頼らず数値を確認しながら施工できるため施工品質が向上します



A ブレードの縦断勾配

10%
AUTO



↕ 10%

B 車両の横断勾配

8%
AUTO



↕ 8%

i-Constructionに カスタムメイド発想を。

お客様ごとに異なる“今”必要な対応を長期的視点で実現



現場や案件に合わせ、アップグレードで段階的にi-Constructionに取り組める

段階的に2D施工から3D施工へアップグレードできるARO仕様
また、ご購入時に3D施工をご要望のお客様には、工場出荷時に
必要な機器を装着済の「3D仕様」
キャタピラーはお客様のさまざまなご要望にお応えするソリューションをご提案させていただきます



国土交通省 i-Construction 対応



最小限の初期投資



取り付け・取り外しが自由自在

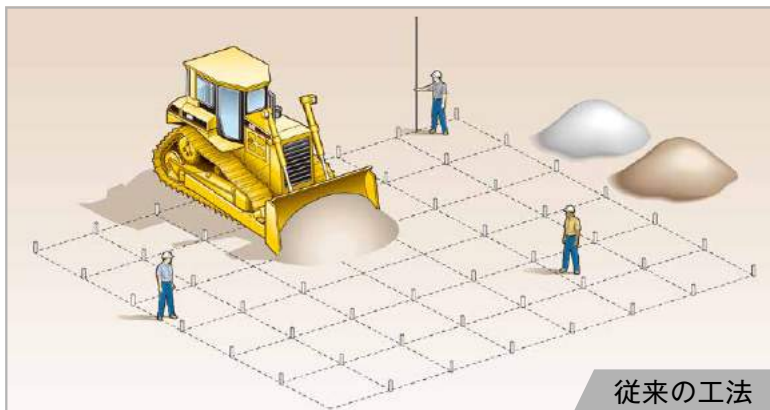

従来の工法

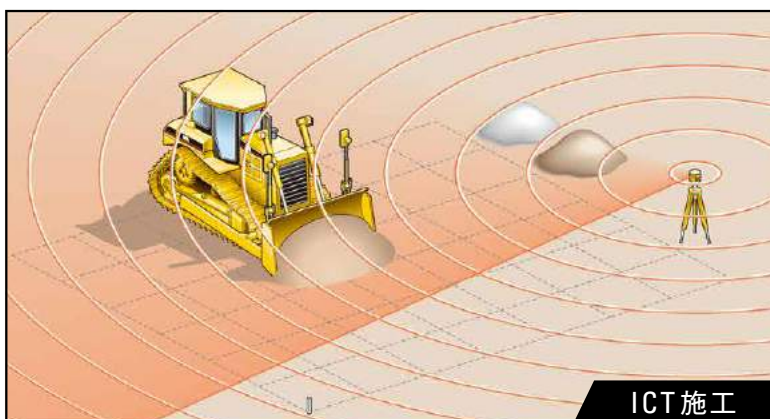

ICT 施工

生産性向上

常に出来高を確認しながら作業が出来るため、施工時間が短縮されます。また、丁張りと検測作業が不要になるため、この分の作業時間も短縮されます

オペレータ疲労の低減

操作が少なくなり、また緊張を強いられる場面も減るためオペレータの疲労が大幅に低減されます

施工品質向上

従来の施工法に比べ、仕上がりの精度が大幅に向上します常に測定を行いながら施工するため、現場全体で品質は向上します

コスト削減

正確な施工により機械の稼働時間が短くなるため、燃料費と機械部品の磨耗が低減されます。また、丁張りと検測作業が不要なため、その分の人件費を抑えることができます

安全性向上

機械の周りの危険な場所に検測作業員が立ち入らずに済むため接触事故を防止できます

環境性向上

機械稼働時間の減少によってCO₂の排出量を減らせます
また、夜間工事においても照明は必要最低限で済み、周囲の環境へ与える影響も少なくなります

スロープアシスト Slope Assist

ARO仕様

3D仕様

車両モニタで設計勾配(横断&縦断)を設定
スタート地点の高さを基準としてブレードを自動的に保持します

2Dマシンコントロールが身近に

- 追加機器が不要
- 経験の浅いオペレータでも
整地作業の正確性がアップ
- 施工時間を短縮
(やり直し作業の削減)
- オペレータの疲労が低減



モニタ画面



ディスプレイ(上)で
スロープアシスト画面に切替



ホーム画面



スロープアシスト画面

- | | |
|------------------------------|-------------------------|
| 1 オートモード表示
(オートモード表示ONの時) | 7 ホーム画面へ戻る |
| 2 縦断勾配表示 | 8 目標勾配ウィンドウ呼出 |
| 3 横断勾配表示 | 9 目標勾配の設定/変更
(矢印ボタン) |
| 4 目標勾配(縦断) | 10 目標勾配の決定 |
| 5 目標勾配(横断) | |
| 6 スロープアシスト画面へ切替 | |



オート/マニュアル切替

オート/
マニュアル切替

走行時に
黄色ボタンを押すと
オートモードに
切り替わります



作業機レバー



マニュアル
コントロール



オート
コントロール

オートコントロール

- 縦断勾配: ブレードリフトを自動制御
- 横断勾配: ブレードチルトを自動制御

目標勾配を数値で設定しブレードを自動制御

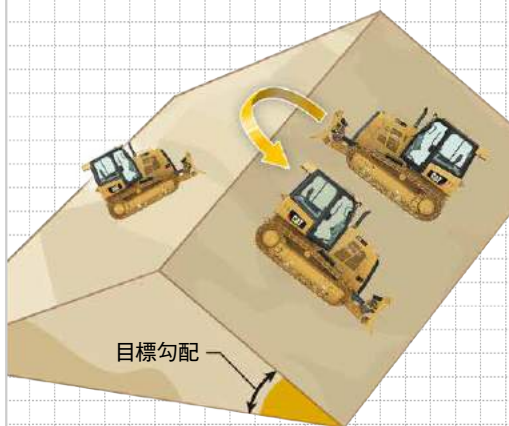

- ボタンを押すだけで、あらかじめ設定した目標勾配にブレードを自動制御できます
- 逆向きで施工も目標値が向きに合わせて逆転するので安心です
- 施工中の勾配をそのまま目標勾配として設定することができます

選べるCat®のICTソリューション

ARO仕様

アップグレードソリューション

コントローラやセンサ類を装備しており、追加機器を装備するだけで2D/3Dマシンコントロールを使用することができます

将来的に必要な場合に備えてICT施工をお考えのお客様へ最適なソリューション

ARO仕様



基本モニタ
(スロープアシスト/
その他基本表示)



ブレードセンサー*

CフレームIMU

シャーシIMU
コントローラ

*ブレードセンサーはアキュグレードのセンサとしてはご使用いただけません



アキュグレード

2Dレーザ

現場全体の高さ勾配を正確に把握できます



3D-GNSS※1

3D設計データをベースに施工できます



3D-UTS※2

より精度の高い施工ができます



※1 GNSS 全球測位衛星システム ※2 UTS トータルステーション

3D-GNSS



Cat® グレード3D

New



追加モニタ
(10インチ)



GNSSループ
マウントアンテナ



受信機

3D仕様

工場出荷時点で必要な機器を装備

3D-GNSS



Cat® グレード3D



基本モニタ
(スロープアシスト/
その他基本表示)



GNSSループ&
マウントアンテナ



追加モニタ
(10インチ)



受信機

クイックディスコ
コネク×2

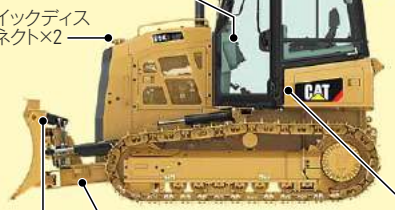

ブレードセンサー

CフレームIMU

シャーシIMU
コントローラ

新型タッチスクリーンモニタ

- 10インチモニタと大型で高解像度の液晶画面を採用
- タッチスクリーンなのでスマートフォンのように直感的に使用可能
- 画面を複数分割表示でき、工事の進捗状況の把握が容易



マウントルーフ式GNSSアンテナ

- アンテナマスト(従来はブレード)やケーブルが不要で前方の作業視界が良好
- 接触による破損のリスクが大幅に低減



無線機



クイックディスコネク

モニタとコントローラを分離

従来はモニタとコントローラが統合されていましたが、新しいCat®グレード3Dでは分離し、万が一故障しても安心です

IMUセンサを採用

従来のポジションセンサシリンダではシリンダ単位での交換が必要でしたが、IMUセンサの場合は、センサが故障してもIMUセンサのみの交換でよく安心です



アンダーキャリッジ (足回り)

■ 電子制御HST (ハイドロスタティック トランスミッション) を採用

■ 前進、後進ともに無段変速ができ 生産性が向上します

プラネタリ式ファイナルドライブは 負荷を分散できるので、足回りの 寿命を延ばすことができます



選択できる Cat® アンダーキャリッジ

SALT (密封潤滑式トラック) Cat® Sealed and Lubricated Track

ピンとブッシュ間にオイルを封入し、内部の磨耗と土砂などの異物混入を 大幅に低減するCat®オリジナルの高耐久性のトラックです

- 機械経費を低減
- 不具合による休車時間を防止

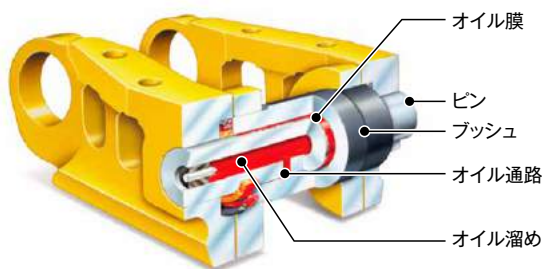

System One™ アンダーキャリッジ オプション

回転式のブッシングのほか、スプロケット、アイドルおよびローラをはじめとする足回り全体の寿命を延ばし 機械経費を低減させるとともに、生産性を向上させます

従来型のSALTに比べて さらに足回りの寿命を延ばす Cat® System One™

ローリングブッシュトラック (回転式ブッシュ)

回転式のブッシュとカートリッジ構造の ピンブッシュを採用



回転式ブッシュ

ブッシュが回転する ため磨耗が均一化 され、ブッシュの反転 が不要です



ピンブッシュは カートリッジ構造 を採用

部品交換を容易に 行うことが可能

センタ・トレッド・アイドル

リンクレールとの摩擦が大幅に低減するため 機械経費を低減させて振動も大幅に抑制する ことができます

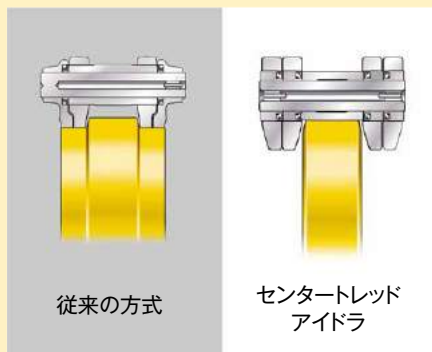

効率性を追求したメンテナンス

大型のサービスタワーで
アクセスが容易



エンジンの日常点検も効率的

- フィルタ類を集約しているため、効率よくメンテナンスを行うことが可能です
- 車両左側片側からだけでエンジンの日常点検を行うことが可能です



サービスタワーの大型化でエンジン周りへのアクセスも容易



グラウンドレベルからでも簡単にアクセスが可能です



電気系統サービス

ディスコネクトスイッチ

- メンテナンスフリーバッテリーを採用
メンテナンスの手間が省けます
- ディスコネクトスイッチを標準装備しており安全に整備を行うことが可能です

車両管理をクラウドサービスでサポート

MY.CAT.COM

「見える化」によって保有機械を一元データ管理

- MY.CAT.COMはお客様が保有する機械情報を総合的に確認・管理することができる、クラウドサービスです
パソコン・タブレット・スマートフォンなどからいつでも確認することができます
- 当該クラウドシステムご利用には申込手続きが必要となります
Cat®車両をご購入・保有のお客様はどなたでも利用可能です
- お客様自身で行なっていた保有車両情報をデジタル化する事ができるので、入力作業などの手間が省け効率化に繋がります

突発修理を予防するメンテナンス情報を共有

- 予防メンテナンスでは、日本キャタピラーでの定期メンテナンスの他お客様自身で行うメンテナンスも登録することができます
- メーカーより発信されるリコールやサービス工事情報などをいち早く得ることができます
- メンテナンスやサービス情報を把握することで配車などのスケジュールを組みやすく休車防止にもなり、現場での効率的な使用や車両配備に役立ちます
- PL※ 搭載車は1日1回、車両リストや予防メンテナンスの他アラート（警告など）情報や稼働情報を自動で更新します



※ PL (Product Link™) は携帯/衛星通信網を使った車両遠隔管理システムです

お客様

保有車両リスト

- ▶ 車両リスト一覧管理
- ▶ シリアル/サービスメーター通信状況把握

メンテナンス履歴

- ▶ 過去修理情報
- ▶ メンテナンス・オイル交換実施履歴

PL※ 搭載車両が確認できる情報

アラート情報

- ▶ 車両に発生した即時警告情報等確認

サービスメータ情報

- ▶ 1日稼働時間情報
- ▶ 累積稼働時間情報

(((MY.CAT.COM による情報共有)))

予防メンテナンス

- ▶ 定期メンテナンス実施時期確認
- ▶ 自己メンテナンス登録

リコール等サービス情報

- ▶ 販売店より発信される特定サービス情報確認

位置情報

- ▶ 車両稼働位置確認

燃費情報

- ▶ 1日平均燃費情報
- ▶ 累積稼働燃費情報
- ▶ アイドリング時間情報

PL※ 搭載車両が確認できる情報

日本キャタピラー

VisionLink® Unified Suite

車両管理の他にも生産・施工・安全に関わる現場業務はVisionLink®でタイムリーに総合業務管理が可能

- 機械の稼働状況や運転情報だけでなく、施工管理や生産性安全性の情報を確認・管理することができます
- 施工現場とお客様オフィスをリアルタイムに結び、行き届いたマネジメントをサポートします

ご利用にあたって

- MY.CAT.COMおよびVisionLink®ご利用には利用申込書が必要となります。利用規約に基づきサービスをご提供しております
- VisionLink®のご利用は別途、日本キャタピラーとのCSAサービス契約が必要となります。詳しくは最寄の営業所までお問い合わせください

生産管理

- ▶ 車両サイクルタイム確認
- ▶ 積み込みサイクル状況



生産管理画面

施工管理

- ▶ 施工管理
- ▶ ICT利用による施工履歴情報
- ▶ 出来形管理



施工管理画面

安全管理

- ▶ 車両運行・稼働情報
- ▶ 車両接近情報
- ▶ シートベルト着用情報

安心のサポート体制

無償販売店新車延長保証プログラム

無償販売店新車延長保証プログラムは、延長保証（3年又は5,000時間）とメンテナンス（500時間ごと4回）をセットにした保証プログラムです
このプログラムは特定特殊自動車排出ガス2014年基準適合車を新車ご購入時にご提供します

<p>〈無償〉 販売店新車延長保証</p>	<p>3年又は5,000時間どちらか先に達した期間内で、パワートレイン+ハイドロリックの保証対象に材料又は欠陥品が認められた場合は無償で交換・修理します</p> <p>※取扱説明書等に示す正しい運転取扱い・点検整備が行われていなかった場合、純正部品並びにキャタピラー社が推奨する油脂類を使用していなかった場合には保証されません</p>
<p>無償メンテナンス</p>	<p>エンジンオイル、エンジンオイルフィルタを稼働500時間ごと2,000時間まで最大4回交換します</p> <p>※稼働が2,000時間未満であっても新車の保証期間をもって終了となります</p> <p>※レンタル用に購入された建設機械にはご提供できません</p>

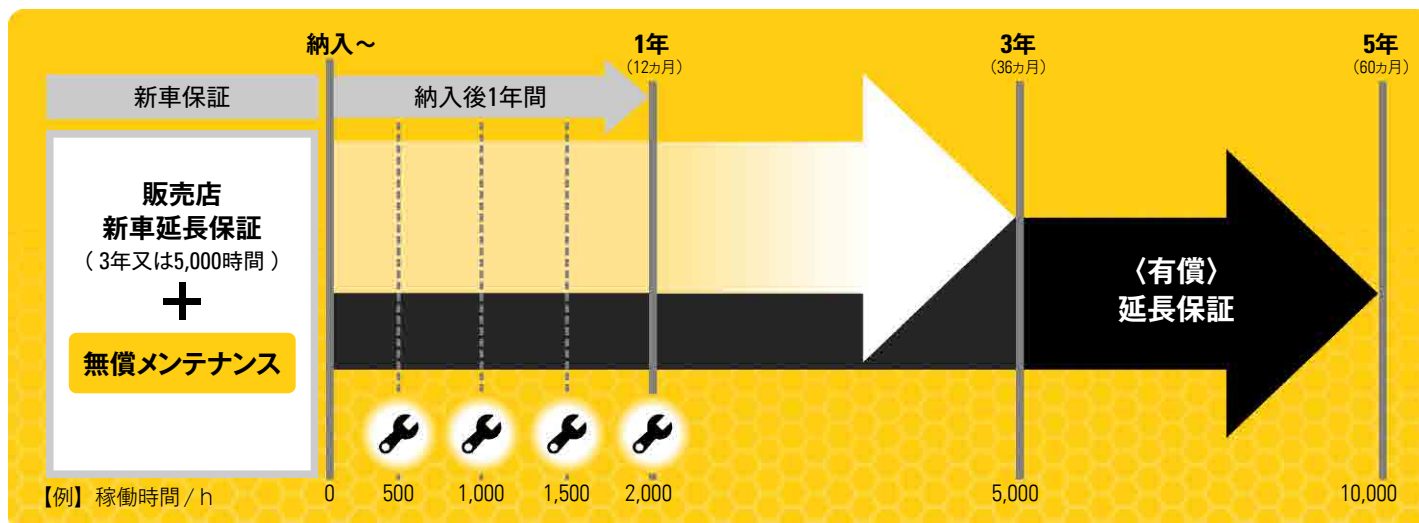

〈有償〉販売店新車延長保証プログラム

お客様のニーズに合わせて保証期間を延長できます
定期的なメンテナンスを組み合わせることにより突発故障を未然に防ぎ、休車による現場遅延や修理費用を低減することができます
保証期間内の運転経費を定額化する事ができ、高稼働や長期稼働の現場でも安心してお使いいただけます

<p>〈有償〉 延長保証</p>	<p>パワートレイン/パワートレイン+ハイドロリック/プレミアの3つ保証プランから選べます 最長5年又は10,000時間どちらか先に達した期間内で、保証対象に材料又は欠陥品が認められた場合は無償で交換・修理します</p> <p>※機種によって加入できるプラン・期間・金額が異なります</p>
----------------------	---

保証プラン	パワートレイン	パワートレイン + ハイドロリック	パワートレイン + ハイドロリック + テクノロジー	プレミア
保証対象	<ul style="list-style-type: none"> ● エンジン及びエンジン構成部品 ● エミッションシステム ● トルクコンバータ/トランスミッション ● ドライブライン/ドライブアックスル ● ステアリング 	<ul style="list-style-type: none"> ● エンジン及びエンジン構成部品 ● エミッションシステム ● トルクコンバータ/トランスミッション ● ドライブライン/ドライブアックスル ● ステアリング ● ハイドロリック/ステアリングシステム 	<p>※パワートレイン+ハイドロリック保証に以下の保証対象を追加</p> <ul style="list-style-type: none"> ● テクノロジーコンポーネント <ul style="list-style-type: none"> ・リモートコントロールシステム ・ペイロードコントロールグループ ・プロダクトリンクシステム ・VIMS 	保証対象外を除く
保証対象外	<ul style="list-style-type: none"> ● サービスアイテム ● 整備アイテム(点検、テスト、調整、修理交換、リビルト含む) ● その他アイテム <p>バッテリー、CAT®およびコンパクトトラックイクイップメントワークツール、ラバートラックベルト、マシンコントロールおよびガイダンス、タイヤ、サービスツールおよびサプライ、ムービングアンダキャリッジ、GET、ロングライフウエルドオンランドフィルコンパクタプラスチップ、NPK ハンマ、ティンバーキング製品、林業用ワークツール、農業用製品、ガラス、ミラー、レンズ、ラジオ、ミニ油圧ショベル用ラバートラックベルト、コンパクトトラックイクイップメントマシン油圧ラインのクイックコネク/ディスクコネクコンポーネント、シール、ガスケット、ボルト/ナット、ディスクなど一般部品、通常消耗、摩耗部品</p>			

* 詳しくはお近くの営業所にお問い合わせ下さい

アプリケーション対応機

過酷で厳しい現場にアプリケーション対応機で作業効率アップ

超々湿地仕様

圃場整備等の超軟弱地で
優れた安定性を発揮し作業効率が向上

【対応機種】

D3K2



接地圧

16 kPa

運転質量

9,775 kg

■ ブレードレス仕様、4バルブ仕様も選択可能

		D3K2
		超々湿地仕様 (LGP)
運転質量	(kg)	9,775
全長(ブレード装着時)	(mm)	4,650
全幅	トラクタ単体 (mm)	3,070
	ブレード (mm)	3,470
全高	(mm)	2,790
接地長	(mm)	2,940
履帯幅	(mm)	990
接地圧	(kPa)	16
ブレード幅 × 高さ	(mm)	3,470 × 695

ツーウェイダーザ仕様

【対応機種】

D3K2

D5K2



船内、ヤード荷役作業で
隅出し、かき寄せ作業を
効率的に行えます

		D3K2		D5K2
		乾地仕様 (XL)	湿地仕様 (LGP)	乾地仕様 (XL)
運転質量	(kg)	8,200	8,645	9,670
全長(ブレード装着時)	(mm)	4,850	4,850	4,950
全幅	トラクタ単体 (mm)	1,900	2,360	2,110
	ブレード (mm)	2,395	2,675	2,575
全高	(mm)	2,275	2,275	2,275
ブレード	幅 (mm)	2,395	2,675	2,575
	高さ (mm)	875	875	950

主な装備品

D3K2 ○は標準装備、●はオプション、×は選択不可もしくは設定なし

		乾地仕様 (XL)	湿地仕様 (LGP)			
		標準仕様	標準仕様	ARO仕様	3D仕様	
エンジン	C4.4 ACERT™ ディーゼルエンジン (オフロード法2014年基準適合)	●	●	●	●	
油圧装置	油圧3バルブ (リフト/チルト/アングル)	●	●	●	●	
	油圧4バルブ (リフト/チルト/アングル/リッパ)	○	○	○	○	
ブレード コントロール	メカニカルブレードピッチ	●	●	●	●	
	パワーブレードピッチ	○	○	○	○	
作業装置 (前方)	VPATブレード (乾地用) 幅2,645mm × 高さ910mm	●	×	×	×	
	(湿地用) 幅3,150mm × 高さ860mm	×	●	●	●	
	幅2,920mm × 高さ860mm	○	○	○	○	
作業装置 (後方)	ドローバ (ショートタイプ)	●	●	●	●	
	ドローバ (ロングタイプ) ※1	○	○	○	○	
	リッパ (平行リンク式) ※2	○	○	○	○	
足回り	密閉潤滑式 トラックSALT	405mm シングルグロウサーシュー (乾地用)	●	×	×	×
		635mm シングルグロウサーシュー (湿地用)	×	●	●	●
		635mm カーブアベックスシュー (湿地用)	×	○	○	○
	System One™	405mm シングルグロウサーシュー (乾地用)	○	×	×	×
		635mm シングルグロウサーシュー (湿地用)	×	○	○	○
ウエイト	フロントカウンタウエイト 300kg (リッパ用)	○	○	○	○	
ガード	ラジエータグリル	●	●	●	●	
	ラジエータグリル (強化型)	○	○	○	○	
	リアガード (車両後部/鉄製)	○	○	○	○	
	ボトムガード (標準)	●	●	●	●	
	ボトムガード (強化型)	○	○	○	○	
	フルレンジストラックガード	○	○	○	○	
	セントラックガード※3	○	○	○	○	
キャブ	ROPSキャブ (エアコン/ガラス窓)	●	●	●	●	
	ROPSキャブ (エアコン/ポリカーボネート窓)	○	○	○	○	
	ROPSキャノピ※4	○	○	○	○	
	ラジオ (Bluetooth®対応) ※5	●	●	●	●	
	マシンセキュリティシステム (MSS)	○	○	○	○	
シート	エアサスペンションシート (ビニール製)	○	○	○	○	
	エアサスペンションシート (ビニール製) /シートヒーター & グリップヒーター	○	○	○	○	
	エアサスペンションシート (ファブリック製) ※5	●	●	●	●	
	エアサスペンションシート (ファブリック製) ※5 /シートヒーター & グリップヒーター	○	○	○	○	
	エアサスペンションシート (ファブリック製) ※5 /ベンチレート機能 & グリップヒーター	○	○	○	○	
ライト	ハロゲンライト4個 (前方2個 & 後方2個)	●	●	●	●	
	ハロゲンライト6個 (前方4個 & 後方2個)	○	○	○	○	
	LEDライト6個 (前方4個 & 後方2個)	○	○	○	○	
ICT	スローブアシスト	×	×	●	●	
	AR0レディ	×	×	●	●	
	Cat® グレードコントロール3D	×	×	×	●	
カメラ	リアビューカメラ	○	○	●	●	

※1 リッパ用油圧バルブ選択必須 ※2 カーブアベックスシュー装着の場合は選択不可 ※3 フルレンジストラックガードと同時選択不可 ※4 ファブリックシートは選択不可 ※5 キャノピの場合は選択不可

D4K2

○は標準装備、●はオプション、×は選択不可もしくは設定なし

		乾地仕様 (XL)	湿地仕様 (LGP)		
		標準仕様	標準仕様	ARO仕様	
エンジン	C4.4 ACERT™ ディーゼルエンジン (オフロード法2014年基準適合)	●	●	●	
油圧装置	油圧3バルブ (リフト/チルト/アングル)	●	●	●	
	油圧4バルブ (リフト/チルト/アングル/リッパ)	○	○	○	
ブレード コントロール	メカニカルブレードピッチ	●	●	●	
	パワーブレードピッチ	○	○	○	
作業装置 (前方)	VPATブレード (乾地用) 幅2,785mm × 高さ1,010mm	●	×	×	
	(湿地用) 幅3,150mm × 高さ910mm	×	●	●	
	幅2,920mm × 高さ860mm	○	○	○	
作業装置 (後方)	ドロワーバ (ショートタイプ)	●	●	●	
	ドロワーバ (ロングタイプ) ※1	○	○	○	
	リッパ (平行リンク式) ※2	○	○	○	
足回り	密閉潤滑式 トラックSALT	460mm シングルグロウサーシュー (乾地用)	×	×	
		635mm シングルグロウサーシュー (湿地用)	×	●	
		635mm カーブアベックスシュー (湿地用)	×	○	
	System One™	460mm シングルグロウサーシュー (乾地用)	○	×	×
		635mm シングルグロウサーシュー (湿地用)	×	○	○
ウエイト	フロントカウンタウエイト 300kg (リッパ用)	○	○	○	
ガード	ラジエータグリル	●	●	●	
	ラジエータグリル (強化型)	○	○	○	
	リアガード (車両後部/鉄製)	○	○	○	
	ボトムガード (標準)	●	●	●	
	ボトムガード (強化型)	○	○	○	
	フルレンジストラックガード	○	○	○	
	セントラックガード※3	○	○	○	
キャブ	ROPSキャブ (エアコン/ガラス窓)	●	●	●	
	ROPSキャブ (エアコン/ポリカーボネート窓)	○	○	○	
	ROPSキャノピ※4	○	○	○	
	ラジオ (Bluetooth®対応) ※5	●	●	●	
	マシンセキュリティシステム (MSS)	○	○	○	
シート	エアサスペンションシート (ビニール製)	○	○	○	
	エアサスペンションシート (ビニール製) /シートヒーター & グリップヒーター	○	○	○	
	エアサスペンションシート (ファブリック製) ※5	●	●	●	
	エアサスペンションシート (ファブリック製) ※5 /シートヒーター & グリップヒーター	○	○	○	
	エアサスペンションシート (ファブリック製) ※5 /ベンチレート機能 & グリップヒーター	○	○	○	
ライト	ハロゲンライト4個 (前方2個 & 後方2個)	●	●	●	
	ハロゲンライト6個 (前方4個 & 後方2個)	○	○	○	
	LEDライト6個 (前方4個 & 後方2個)	○	○	○	
ICT	スローブアシスト	×	×	●	
	AR0レディ	×	×	●	
カメラ	リアビューカメラ	○	○	●	

※1 リッパ用油圧バルブ選択必須 ※2 カーブアベックスシュー装着の場合は選択不可 ※3 フルレンジストラックガードと同時選択不可 ※4 ファブリックシートは選択不可 ※5 キャノピの場合は選択不可

Cat® グレードコントロール3D (3Dマシンコントロール) につきましても別途ご用意しております

主な装備品

D5K2 ○は標準装備、●はオプション、×は選択不可もしくは設定なし

		乾地仕様 (XL)		湿地仕様 (LGP)		
		標準仕様		標準仕様	ARO仕様	3D仕様
エンジン	C4.4 ACERT™ ディーゼルエンジン (オフロード法2014年基準適合)	●		●	●	●
油圧装置	油圧3バルブ (リフト/チルト/アングル)	●		●	●	●
	油圧4バルブ (リフト/チルト/アングル/リッパ)	○		○	○	○
	油圧4バルブ (リフト/チルト/アングル/ウインチ)	○		○	○	○
ブレード コントロール	メカニカルブレードピッチ	●		●	●	●
	パワーブレードピッチ	○		○	○	○
作業装置 (前方)	VPATブレード	(乾地用) 幅2,785mm × 高さ1,075mm	●	×	×	×
		(湿地用) 幅3,220mm × 高さ1,010mm	×	●	●	●
		幅2,920mm × 高さ1,010mm	○	○	○	○
		(ブラッシュガード付) 幅2,920mm × 高さ1,010mm	○	○	○	○
作業装置 (後方)	ドローバ(ショートタイプ)	●		●	●	●
	ドローバ(ロングタイプ)※1	○		○	○	○
	リッパ(平行リンク式)※2	○		○	○	○
	ウインチ(ウインチ用マウント含む)※2	○		○	○	○
足回り	密閉潤滑式 トラックSALT	510mm シングルグロウサーシュー(乾地用)	●	×	×	×
		760mm シングルグロウサーシュー(湿地用)	×	●	●	●
		760mm カーブアベックスシュー(湿地用)	×	○	○	○
	System One™	510mm シングルグロウサーシュー(乾地用)	○	×	×	×
		760mm シングルグロウサーシュー(湿地用)	×	○	○	○
ウインチローラ	フェアリード(3ローラ) ※ウインチが必要	○		○	○	
ウエイト	フロントカウンタウエイト 300kg(リッパ用)	○		○	○	
ガード	ラジエタグリル	●		●	●	●
	ラジエタグリル(強化型)	○		○	○	○
	リアガード(車両後部/鉄製)	○		○	○	○
	ボトムガード(標準)	●		●	●	●
	ボトムガード(強化型)	○		○	○	○
	フルレングストラックガード	○		○	○	○
	セントトラックガード※3	○		○	○	○
キャブ	ROPSキャブ(エアコン/ガラス窓)	●		●	●	●
	ROPSキャブ(エアコン/ポリカーボネート窓)	○		○	○	○
	ROPSキャノピ※4	○		○	○	○
	ラジオ(Bluetooth®対応)※5	●		●	●	●
	マシンセキュリティシステム(MSS)	○		○	○	○
シート	エアサスペンションシート(ビニール製)	○		○	○	○
	エアサスペンションシート(ビニール製) /シートヒータ & グリップヒータ	○		○	○	○
	エアサスペンションシート(ファブリック製)※5	●		●	●	●
	エアサスペンションシート(ファブリック製)※5 /シートヒータ & グリップヒータ	○		○	○	○
	エアサスペンションシート(ファブリック製)※5 /ベンチレート機能 & グリップヒータ	○		○	○	○
ライト	ハロゲンライト4個(前方2個 & 後方2個)	●		●	●	●
	ハロゲンライト6個(前方4個 & 後方2個)	○		○	○	○
	LEDライト6個(前方4個 & 後方2個)	○		○	○	○
ICT	スローバアシスト	×		×	●	●
	AROレディ	×		×	●	●
	Cat® グレードコントロール3D	×		×	×	●
カメラ	リアビューカメラ	○		○	●	●

仕様値

		D3K2		D4K2		D5K2	
		乾地仕様 (XL)	湿地仕様 (LGP)	乾地仕様 (XL)	湿地仕様 (LGP)	乾地仕様 (XL)	湿地仕様 (LGP)
運転質量	シングルグロウサ (kg)	8,200	8,660	8,450	8,760	9,500	9,940
	カーブアベックス (kg)	-	8,850	-	8,950	-	10,350
接地圧	(kPa)	44	31	41	31	40	29
エンジン	エンジン名称/型式	C4.4 ACERT™ ディーゼルエンジン4サイクル水冷直列 ターボチャージャ、アフタークーラ付					
	総行程容積 (ℓ)	4.4					
	シリンダー数-内径×行程 (mm)	4 - 105×127					
	定格出力(ネット) (kW)	64.2		71.3		79.0	
	定格回転数(ネット) (rpm)	2,200					
トランスミッション	形式	電子制御式HST					
	速度段数	無段階					
	最高走行速度	前進 (km/h)	9				後進 (km/h)
ブレード	ブレード形式	VPAT (可変ピッチアングルチルト)					
	ブレード幅 (mm)	2,645	3,150	2,780	3,150	2,780	3,220
	ブレード高さ (mm)	910	860	1,010	910	1,075	1,010
	最大上昇量/下降量 (mm)	730 / 575	720 / 585	745 / 575	735 / 585	770 / -	760 / -
	チルト量/アングル角度 (mm/度)	370 / 24	440 / 24	385 / 24	440 / 24	585 / -	595 / -
	ブレード幅(最大アングル時) (mm)	2,420	2,880	2,545	2,880	2,545	2,945
足回り	トラックローラ個数 (個)	6		7		7	
	シュー枚数 (枚)	43		43		40	
	履帯幅 (mm)	405	635	460	635	510	770
容量	燃料タンク (ℓ)	195					
	尿素水タンク (ℓ)	19					
	エンジンオイル交換容量 (ℓ)	11					
	冷却水 (ℓ)	23					
	作動油タンク (ℓ)	60					

寸法

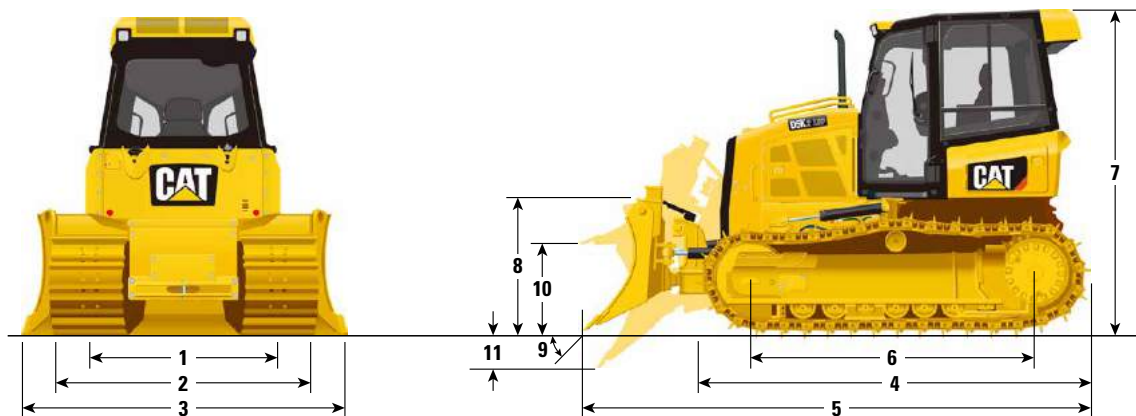

		D3K2		D4K2		D5K2	
		乾地仕様 (XL)	湿地仕様 (LGP)	乾地仕様 (XL)	湿地仕様 (LGP)	乾地仕様 (XL)	湿地仕様 (LGP)
1	クローラ中心距離 (mm)	1,495	1,725	1,550	1,725	1,600	1,860
2	全幅	1,900	2,360	2,010	2,360	2,110	2,630
	ブレード幅 (mm)	2,645	3,150	2,780	3,150	2,780	3,220
4	全長	3,275		3,275		3,265	
	フルドーザ装置付 (mm)	4,265	4,255	4,275		4,310	
6	接地長 (mm)	2,250		2,250		2,310	
7	全高 (mm)	2,765	2,790	2,765	2,790	2,770	2,795
8	ブレード高さ (mm)	910	860	1,010	910	1,075	1,010
9	掘削角調整範囲 (度)	52 ~ 58		52 ~ 58		52 ~ 58	
10	最大上昇量 (mm)	730	720	745	735	770	760
11	最大下降量 (mm)	575	585	575	585	585	595

※すべての寸法・作業範囲は概算であり、バケット・仕様等の選択により変わります



www.nipponcat.co.jp

日本キャタピラー合同会社

(カタログお問合せ先)

〒164-0012

東京都中野区本町1-32-2 ハーモニータワー

TEL. 03-5334-5658

FAX. 03-5334-5660

(HPアドレス) <http://www.nipponcat.co.jp>



本機をご使用の際は、必ず取扱説明書をよく読み、正しくお使いください
故障や事故などを防止する為、定期点検を必ず行ってください

お問い合わせ先