

745

アーティキュレートダンプトラック

スペックシート



※写真は海外仕様機でオプション品を含みます

エンジン

ネット定格出力 (ISO14396)

C18 ACERT®

376Kw

最大積載重量

41,000Kg

積載容量

山積みSAE2:1

25m³

価値ある信頼、想いはひとつ

日本キャタピラー

CAT

主要緒元値

エンジン

エンジン名称	C18 ACERT®
ネット定格出力 (ISO14396)	376Kw
定格回転	1,700rpm
内径	145mm
ストローク	183mm
総行程容積	18.1L

積載容量

山積み SAE2:1	25m³
平積み	18.5m³
テールゲート装着時 (山積み SAE2:1)	26.5m³
テールゲート装着時 (平積み)	19.5m³

質量

最大積載質量	41,000Kg
空車時運転質量	33,400Kg
積車時最大運転質量	74,400Kg

騒音レベル

キャブ内騒音 (キャブドア・窓閉時)	72dB
--------------------	------

トランスミッション

速度段	前進9速・後進2速								
(km/h)	1速	2速	3速	4速	5速	6速	7速	8速	9速
前進	6.1	8.1	11.2	14.1	18.7	22.9	31.5	37.9	54.8
後進	6.4	14.6							

交換容量・メンテナンス

燃料タンク (軽油)	550L
尿素水タンク	25L
冷却水	90L
ブレーキ冷却オイルタンク	67L
ステアリング・ホイスト	140L
油圧システム	52L
エンジンクランクケース	75L
トランスミッション	
トランスファギア	5L
各ファイナルドライブ	60L
各アクスル	

ボディホイスト (ダンブアップ/ダウン)

上昇時間 (オート/マニュアル)	13秒/12秒
下降時間 (オート/マニュアル)	10秒/10秒

旋回半径

旋回寸法	※29.5R25標準タイヤを装着し、空車状態での寸法です	
ステアリング角度 (左/右)	45°	
最小旋回半径 (最外輪中心)	8,625mm	
最小旋回半径 (車体最外側)	9,082mm	
最小旋回半径 (車体最内側)	4,413mm	
道路幅	5,917mm	

日本キャタピラー合同会社

(カタログお問合せ先)

〒164-0012

東京都中野区本町1-32-2 ハーモニータワー

TEL.03-5334-5658

FAX.03-5334-5660

(HPアドレス) <http://www.nipponcat.co.jp>

寸法

※29.5R25標準タイヤを装着し、空車状態での寸法です

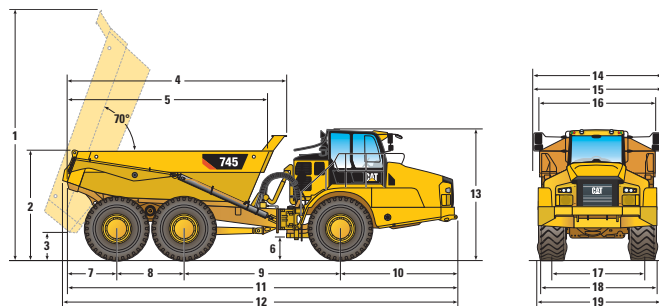

	mm		mm
1)	7,310	11)	11,422
2)	3,178	12)	** 11,550
3)	779	13)	3,762
4)	6,457	14)	3,801
5)	* 5,900	15)	** 3,774
6)	590	16)	*** 3,422
7)	1,448	17)	+ 2,687
8)	1,966	18)	++ 3,370
9)	4,590	19)	+++ 3,500
10)	3,418		

* 全長 / ** 全長 (テールゲート含む) / *** ボディ幅
+ トレッド / ++ フェンダ含む / +++ タイヤ膨張幅を含む

走行性能

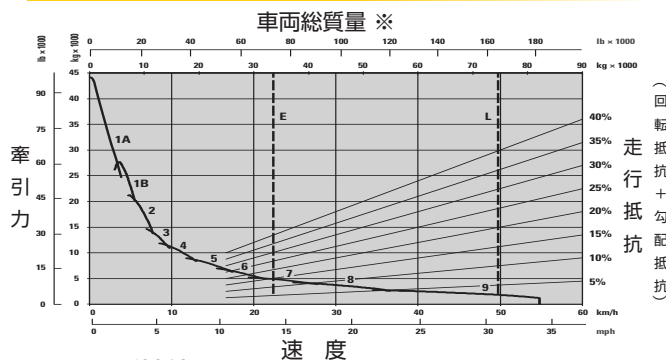

リターダ性能

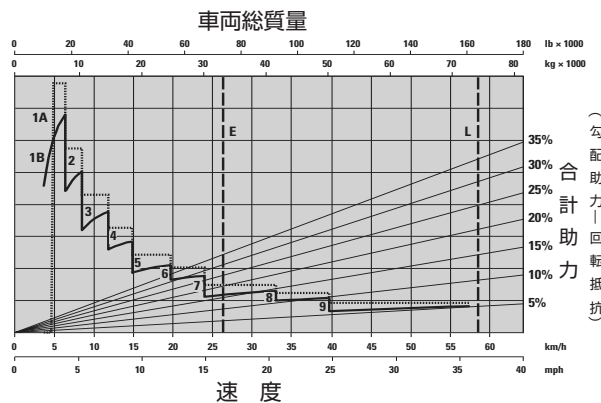

1A-1速 (コンバータドライブ) / 1B-1速 (ダイレクトドライブ)
2-2速・3-3速・4-4速・5-5速・6-6速・7-7速・8-8速・9-9速
E-空車時 33,600Kg・L-積車時 74,600Kg・※海拔ゼロ地点

⚠ 本機をご使用の際は、必ず取扱説明書をよく読み、正しくお使いください
故障や事故などを防止する為、定期点検を必ず行ってください

お問い合わせ先